

INSTALLATION & CONNECTIONS

IMPORTANT SAFETY INSTRUCTIONS

SAVE THESE INSTRUCTIONS FOR FUTURE REFERENCE

IMPORTANT: Use a qualified electrician for installation of this fixture.

HEIGHT ADJUSTMENT

1. By depressing cable restraint (H) you can raise or lower the suspension cable (see Figure 1). When you release the cable restraint, the cable will lock into place at your new height.
2. Re-attach the cable stopper (which is located at the end of the suspension cable) at the new height. This is an added safety precaution.
3. Push excess clear cord up into canopy. If so desired leave a little slack to form an "S" shape pattern. (Not shown in line drawing). Adjust wire stopper (G) on the inside of the canopy (B) to that length.
4. Re-adjust cable coupling(s) (F) to desired spacing.

INSTALLATION & CONNECTIONS INSTALLATION

1. Turn off power at main fuse box.
2. Install mounting back plate (A) to junction box with 2 screws supplied.
3. Fasten open end of ground wire (bare copper or green wire) to ground wire or ground screw of junction box or ground screw on crossbar.
4. Connect black wire of power supply to the coded black wire of pendant and connect white wire of power supply to the coded white wire of pendant. NOTE: All wire connections should be made with wire nuts or marettes (included) and pushed back into junction box.
5. Mount canopy of pendant (B) over mounting plate (A) and secure with 2 side screws (C) supplied.

GLASS AND BULB INSTALLATION

1. Slip beaded cage (E) over socket and secure glass by tightening socket ring (D) over beaded cage.
2. Install 40W max type G16.5 bulb (Included)

TURN ON POWER

ENJOY YOUR HAMPTON BAY™ LIGHTING PRODUCT

Tools Required • Outils Nécessaires • Herramientas Requeridas



THANK YOU

You've just purchased a lighting product designed and built to provide you with many years of enjoyment.

MERCI

Vous venez d'acheter un luminaire conçu pour vous donner des années de plaisir.

GRACIAS

Usted acaba de adquirir un excelente producto de alumbrado diseñado y construido para proveerle muchos años de satisfacción.

3 9 7 - 1 6 2
S/O 389-032
INSTRUCTIONS



397-162/12/05

- Please read all instructions prior to installation.
- Installation of this fixture must comply with local building codes.
- Installation of this fixture must be done by a qualified electrician.
 - Veuillez lire toutes les instructions avant l'installation.
 - L'installation de ce luminaire doit être faite selon le code local de construction.
 - L'installation de ce luminaire doit être faite par un électricien qualifié.
- Favor de leer toda las instrucciones antes de comenzar la instalacion.
- La instalacion de esta luminaria (este producto) debera de cumplir con codigos locales de construccion.
- La instalacion de esta luminaria (este producto) debera ser realizada por un electricista calificado.

INSTALLATION ET CONNEXIONS

CONSIGNES DE SÉCURITÉ IMPORTANTES

VEUILLEZ CONSERVER CES CONSIGNES POUR CONSULTATION FUTURE

IMPORTANT : Veuillez faire appel à un électricien qualifié pour l'installation de cet appareil d'éclairage.

AJUSTEMENT DE LA HAUTEUR

1. Appuyez sur le dispositif de retenue (H) pour monter ou descendre le câble de suspension (figure 1). Quand vous lâchez le dispositif de retenue, le câble se bloque automatiquement à la hauteur désirée.
2. Remettez l'arrêt de câble (situé à l'extrémité du câble de suspension) à la nouvelle hauteur. Cet arrêt de câble vous donne une mesure de sécurité supplémentaire.
3. Mettez la corde en excès dans le canope. Si désiré, laissez un restant pour former un « S ». (Pas montré dans le dessin). Ajustez l'arrêt de fil (G) à l'intérieur du canope (B) à cette longueur.
4. Réglez les couplages de câble (E) à l'espacement qui convient.

INSTALLATION ET CONNEXIONS

1. Coupez le courant au boîtier à fusibles principal.
2. Fixez la plaque de montage arrière (A) à la boîte de jonction en vous servant des deux vis fournies.
3. Attachez le bout libre du fil de terre (fil de cuivre nu ou fil vert) au fil de terre ou à la vis de borne de terre sur la boîte de connexion, ou attachez-le à la vis de borne de terre de la borne croisée.
4. Branchez le fil noir au courant électrique au fil noir codé de la pendeloque et branchez le fil blanc au courant électrique au fil blanc codé de la pendeloque. NOTE: Toutes les connexions des fils doivent être faites avec des écrous ou des marettes (inclus) et mis dans la boîte de jonction.
5. Posez le canopé du luminaire (B) sur la plaque de montage arrière (A) et fixez l'assemblage en place avec les 2 vis (C) fournies.

INSTALLATION DU VERRE ET DE L'AMPOULE

1. Insérez le verre sur la douille et fixez l'anneau de la douille (D) avec l'outil (E).
2. Installez une ampoule A19 60W max (incluse).

REMETTEZ LE COURANT

PROFITEZ DE VOTRE PRODUIT LUMINAIRE HAMPTON BAY™

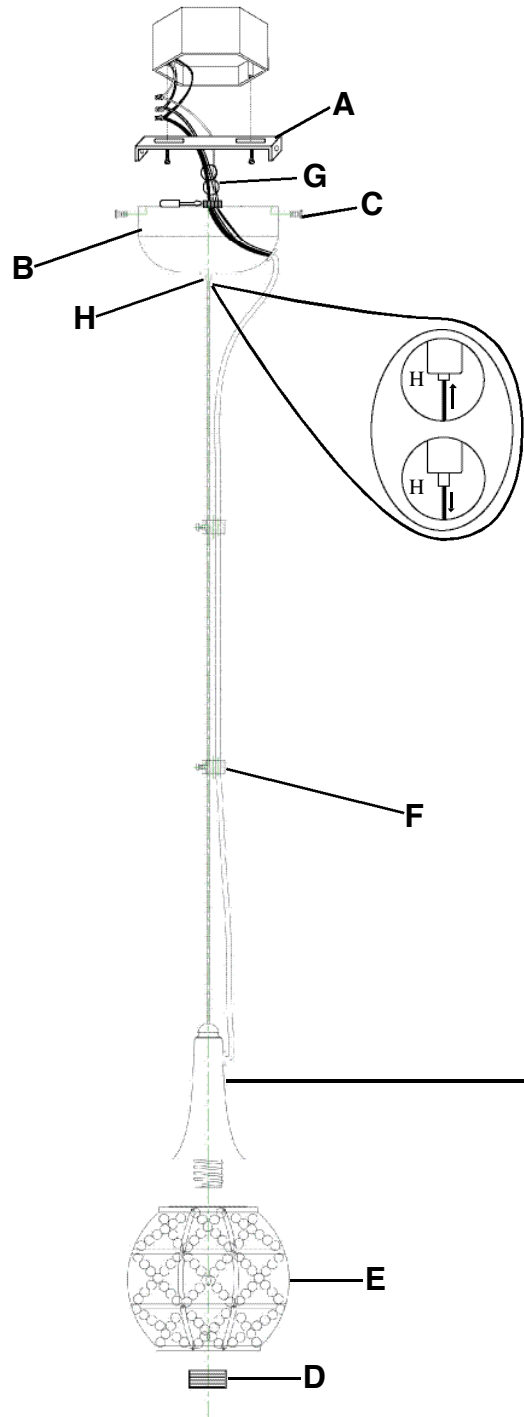

INSTALACION Y CONEXIONES

INSTRUCCIONES IMPORTANTES DE SEGURIDAD

GUARDE ESTAS INSTRUCCIONES PARA CONSULTARLAS EN EL FUTURO

IMPORTANTE: Para una correcta instalación de esta lámpara, use el servicio de un electricista profesional.

AJUSTE DE ALTURA

1. Puede elevar o bajar el cable de suspensión oprimiendo el freno del cable (H) (vea figura 1). Cuando suelta el freno del cable, el cable se trava en su sitio, a la altura que usted desee.
2. Vuelva a colocar el tope para el cable (que está ubicado en el extremo del cable de suspensión) a la altura del lugar que desee. Ésta es una precaución de seguridad adicional.
3. Empuje el exceso de cordón libre hacia arriba en el canope. Si lo desea, deje un pliegue para formar un patrón con forma de "S". (No se muestra en el dibujo lineal). Ajuste el tope del cable (G) en la parte interior del canope (B) a ese largo.
4. Vuelva a graduar los conectores del cable (E) para dejar el espacio que desee.

INSTALACION Y CONECCION ELECTRICA

1. Desconecte la corriente de la caja de principal de fusibles.
2. Instale la placa posterior de montaje (A) en la caja de conexiones, con los 2 tornillos suministrados. Asegúrese que los alambres blanco y negro de la caja de unión pasen en medio de la caja de montaje.
3. Ate el extremo libre del cable a tierra (de cobre sin revestimiento o el cable verde), tornillo de conexión a tierra de la caja de conexiones o al tornillo de conexión a tierra la barra transversal.
4. Conecte el cable negro de la fuente de energía al cable negro codificado del pendi y conecte el cable blanco de la fuente de energía al cable blanco codificado del pendiente. NOTA: Todas las conexiones de cables se deben hacer con aisladores de rosca o marettes (los cuales se incluyen) y se deben quedar dentro de la caja de conexiones.
5. Monte el dosel del candelabro (B) sobre la placa posterior de montaje (A) y fíjelo los 2 tornillos (C) suministrados.

INSTALACIÓN DEL BOMBILLO Y CRISTAL

1. Coloque la pantalla sobre el porta lámpara y usando la herramienta (E) asegúrelo con el anillo de retención (D).
2. Coloque una bombilla G16.5 de 40W como máximo (incluidos)

ENCIENDA LA LUZ

DISFRUTE SU NUEVA LUMINARIA HAMPTON BAY™