

TWEEN
Schema di montaggio :
LETTO CLOUD

TWEEN
Esquema de montaje :
CAMA CLOUD

TWEEN
Fiche de montage :
LIT CLOUD

TWEEN
Assembly instructions :
BED CLOUD

TWEEN
Montageanleitung :
BETT CLOUD

A

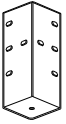

B



C



8MAX35

D



8MA

E



F



6MAX15





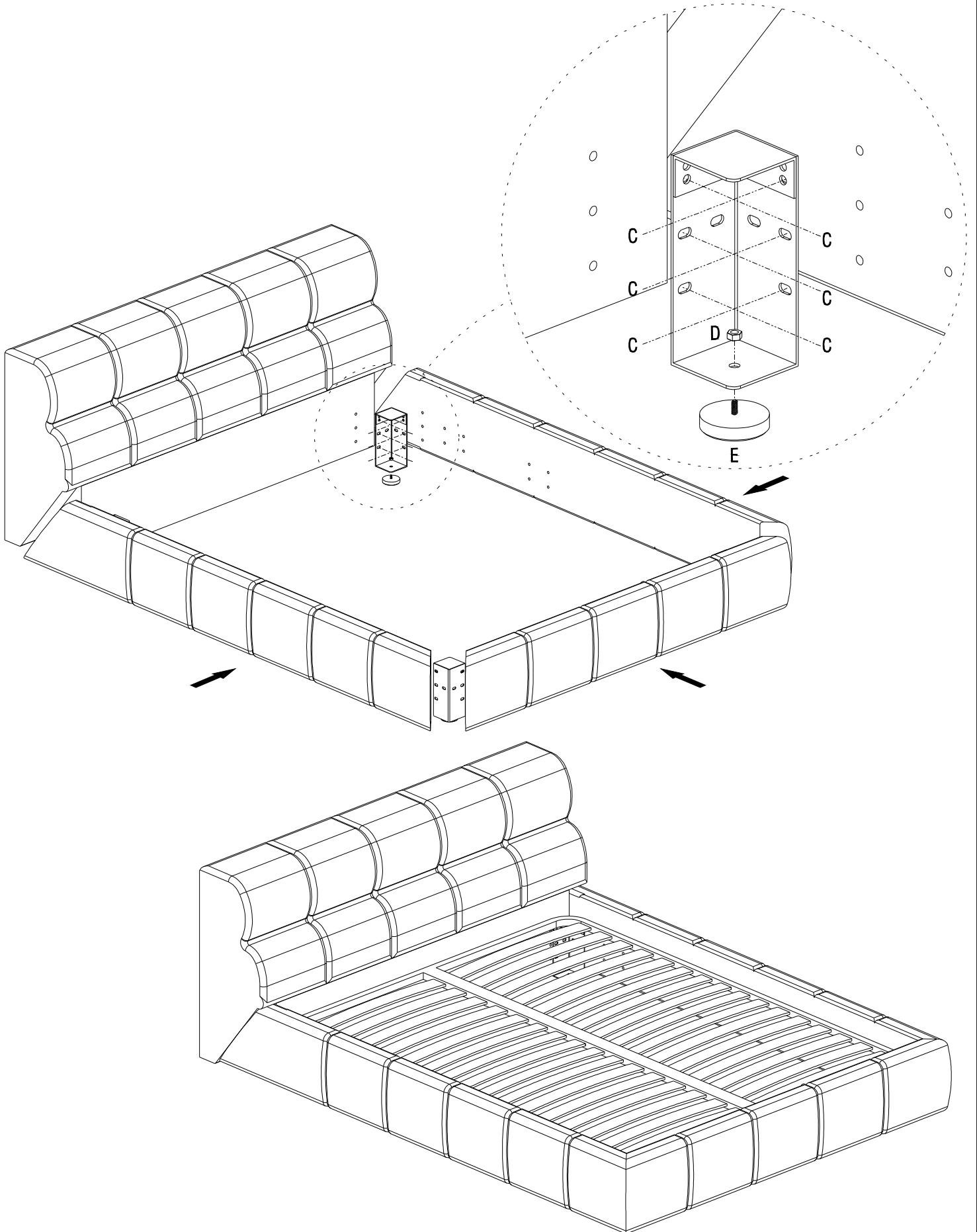

G

H

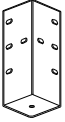



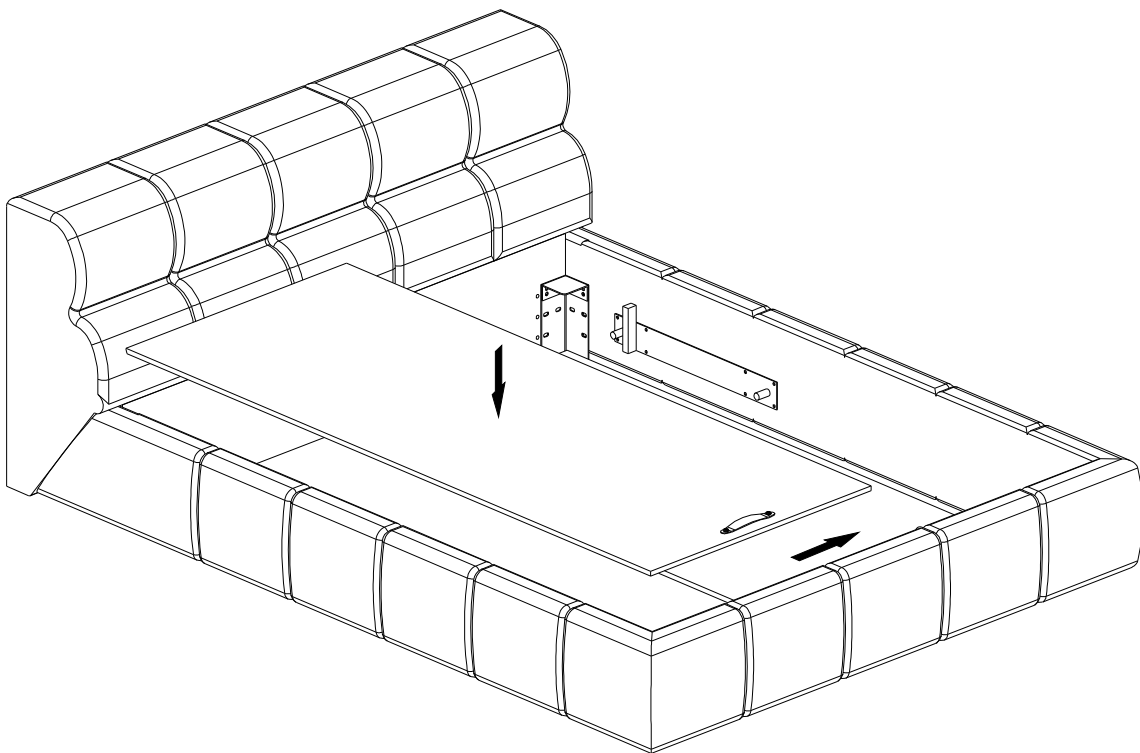
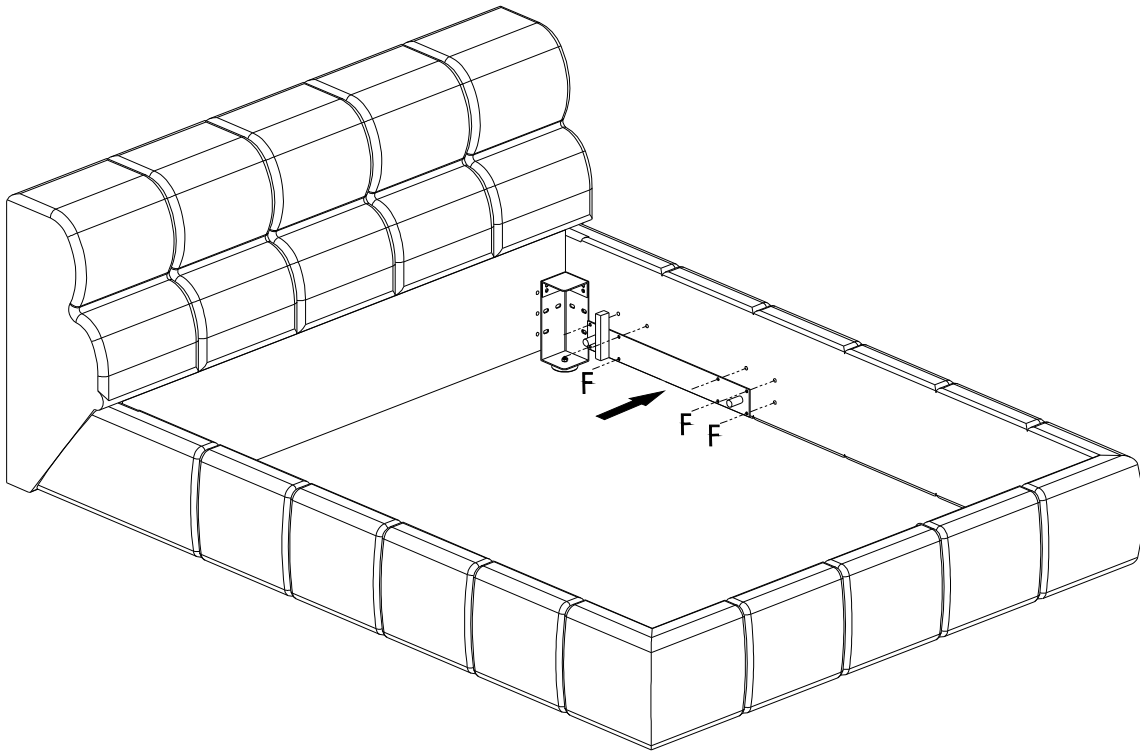

I

L

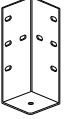

TWEEN Schema di montaggio : LETTO CLOUD		TWEEN Esquema de montaje : CAMA CLOUD		TWEEN Fiche de montage : LIT CLOUD		TWEEN Assembly instructions : BED CLOUD		TWEEN Montageanleitung : BETT CLOUD											
A		B		C	 8MAx35	D	 8MA	E	 6MAx15	F	 6MAx15	G		H		I		L	



TWEEN Schema di montaggio : LETTO CLOUD		TWEEN Esquema de montaje : CAMA CLOUD		TWEEN Fiche de montage : LIT CLOUD		TWEEN Assembly instructions : BED CLOUD		TWEEN Montageanleitung : BETT CLOUD											
A		B		C	 8MAx35	D	 8MA	E		F	 6MAx15	G		H		I		L	

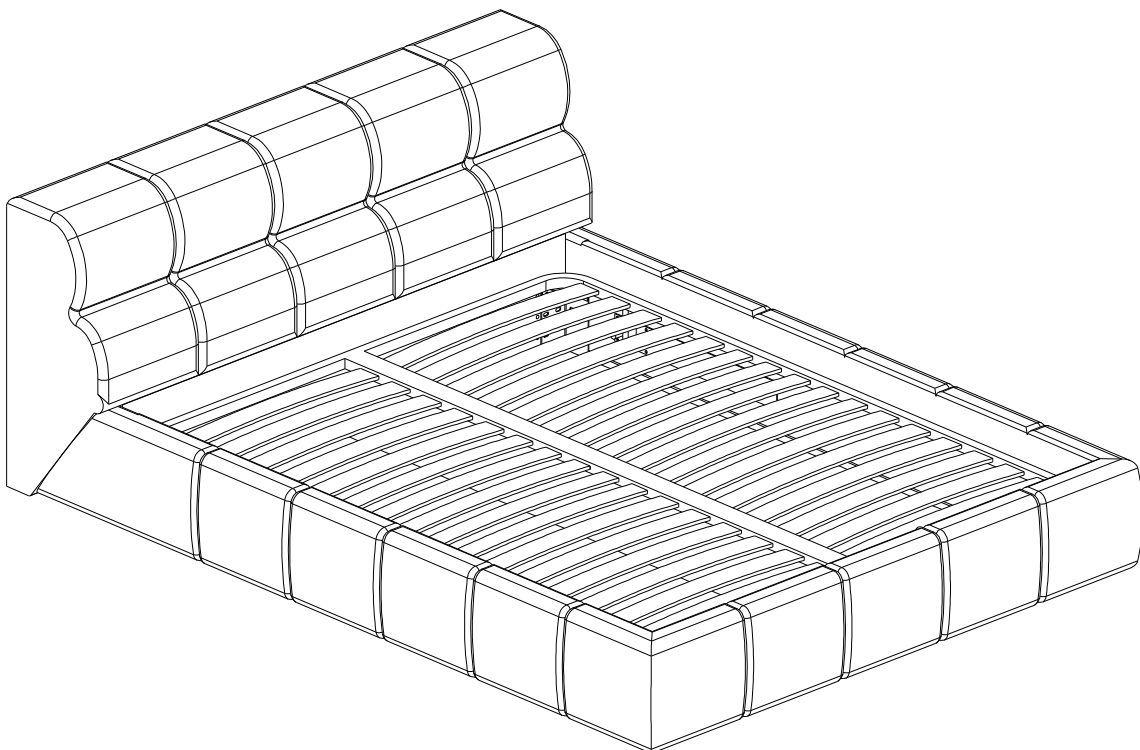
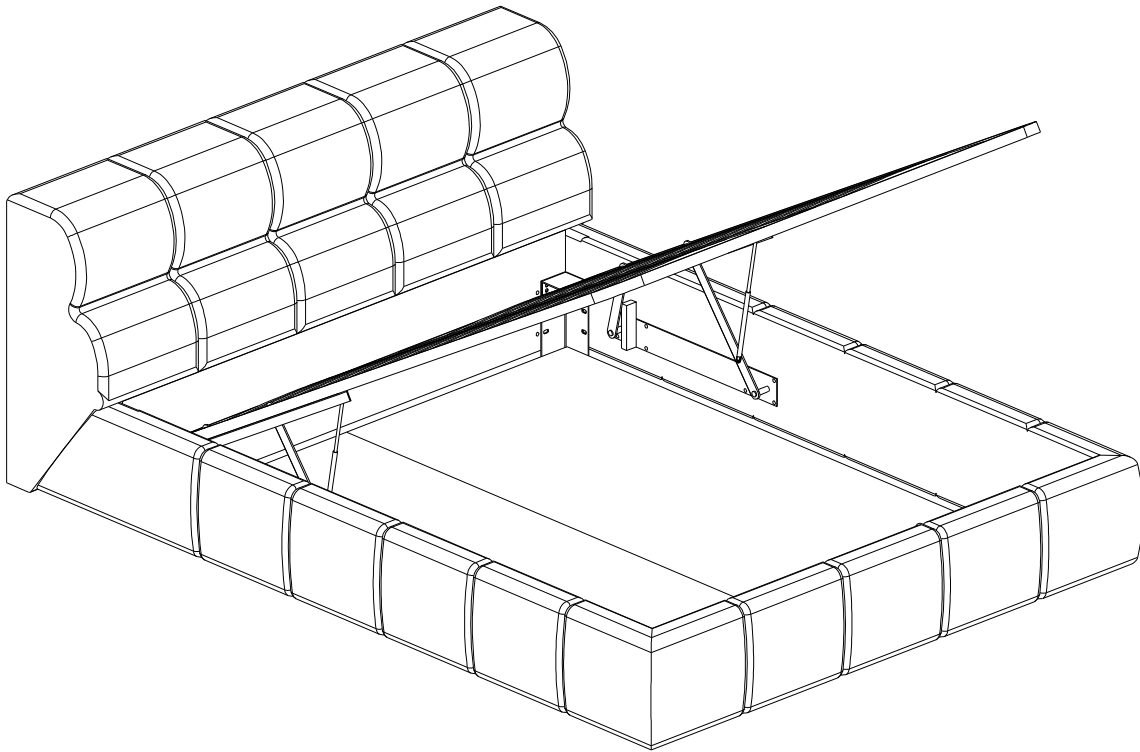

OPERAZIONI PER IL MONTAGGIO DEL TELAIO RECLINABILE:

- 1) Dopo aver unito la parte inferiore del cassone e montato tutti i supporti per il telaio, montare la piastra "A" avvitando bene tutte le viti di fissaggio e avendo cura di posizionare il particolare "B" con la sua parte sporgente verso l'alto.
- 2) Appoggiare il telaio sopra il cassone ed inserire i due braccetti "D" nei perni "C" della piastra "A" bloccandoli con le apposite viti M8, avendo cura di bloccare con forza le suddette viti da entrambi i lati.
- 3) Sollevare dalla parte inferiore (pediera) il telaio e posizionare l'asta di sicurezza "G" in maniera tale che il telaio non ricada nella posizione iniziale.
- 4) Inserite i pistoni "E" nei perni "F", avendo cura di posizionarli con la parte più sottile (lo stelo) verso il basso e bloccarli con gli appositi seger radiali.
- 5) POSIZIONARE IL MATERASSO MATRIMONIALE O I DUE MATERASSI SINGOLI SOPRA IL TELAIO APERTO.
- 6) Dopo aver tolto l'asta di sicurezza appoggiandola all'apposito sostegno, tirare dalla maniglia verso il basso (o comunque dalla parte centrale della pediera verso il basso) fino a richiudere il tutto.

OPERACIONES PARA EL MONTAJE DEL RESPALDO RECLINABLE.

- 1) Después de haber unido la parte inferior del cajón y ensamblado todos los soportes del respaldo, montar la placa "A" tornillando bien todos los tornillos y cuidando de posicionar el particular "B" (si existe) con la parte que sobra direccionada hacia el alto.
- 2) Apoyar el respaldo sobre el cajón y insertar los dos brazos "D" en los pernos "C" de la placa "A" bloqueandolos con los tornillos M8. Acertarse de fijar con fuerza los tornillos en ambos los lados.
- 3) Levantar de la parte inferior (piecera) el respaldo y posicionar la barra de seguridad "G" de manera que el respaldo no caiga en la posición inicial.
- 4) Insertar los pistones "E" en los pernos "F", cuidando de posicionarlos con la parte más delgada hacia el bajo y bloquearlos con los seguros a "uve".
- 5) POSICIONAR EL COLCHON MATRIMONIAL O LOS DOS COLCHONES INDIVIDUALES SOBRE EL RESPALDO
- 6) Después de haber quitado la barra de seguridad apoyandola en su soporte, tirar el tirador hacia abajo (o en cualquier caso de la parte central de la pedera hacia abajo) hasta que todo se cierre.

MONTAGEANLEITUNG FÜR DEN NEIGBAREN BETTRAHMEN

- 1) Nach Verbindung des unteren Bettkastenteils und Montage aller Rahmenträger, die Platte "A" befestigen, indem alle Befestigungsschrauben gut angeschraubt werden. Dabei beachten, dass das Teil "B" (wenn vorhanden) mit der vorragenden Seite nach oben positioniert wird.
- 2) Rahmen am Bettkasten aufliegen und die beiden Schwenkarme "D" in die Dübel "C" der Platte "A" einfügen und mit den entsprechenden Schrauben "M8" befestigen. Schrauben beidseitig stark anziehen.
- 3) Bettrahmen an der unteren Seite (Fußteil) hochheben und die Sicherheitsstabe "G" so positionieren, dass der Rahmen nicht wieder in die ursprüngliche Position fällt.
- 4) Kolben "E" in die Bolzen "F" einfügen. Darauf achten, dass der feinere Teil (Stiel) nach unten positioniert wird. Mit den entsprechenden Radialseger befestigen.
- 5) MATRATZE AUF DEN OFFENEN BETTRAHMEN LEGEN
- 6) Sicherheitsstabe entfernen und auf die entsprechende Stütze legen, vom Griff (oder vom mittleren Teil des Fußteils) nach unten ziehen und alles schließen.

INSTRUCTION POUR LE MONTAGE DU CHASSIS ORIENTABLE

- 1) Après avoir joint la partie inférieure du caisson et avoir monté tous les supports pour le chassiss, veuillez effectuer le montage de la plaque "A" en vissant bien les vis de fixation en faisant bien attention de positionner le particulier "B" (s'il existe) avec sa partie débordante, en haut.
- 2) Appuyer le chassiss sur le caisson et introduire les deux petits bras "D" dans les chevilles "C" de la plaque "A" en les bloquant avec les vis M8, en faisant bien attention de bloquer, avec force, ces vis dans les deux côtés.
- 3) Soulever le panneau de la partie inférieure (pied de lit) et positionner la tringle de sécurité "G" en façon que le panneau ne retombe pas dans la position initiale.
- 4) Introduire les pistons "E" dans les chevilles "F" en faisant bien attention de les positionner avec la partie plus étroite vers le bas et les bloquer avec leurs fourches.
- 5) APPUYER LE GRAND MATELAS OU LE MATELAS INDIVIDUEL SUR LE CHASSIS OUVERT.
- 6) Après avoir enlevé la tringle de sécurité en l'appuyant sur son soutien, tirer vers le bas, par la poignée (ou de toute manière, par la partie centrale du pied de lit, vers le bas) jusqu'à fermer le tout.

ASSEMBLING SCHEME OF ADJUSTABLE HEADBOARD FRAME

- 1) After that you have united the inferior part of the chest and assembled all the supports for the frame, assemble the plate "A", fix all the screw and very carefully place the particular "B" (if existing) with its projecting part reverse to the high
- 2) Lean the frame on top of the chest and insert the two arms "D" on the pins "C" of the plate "A", fixing them with appropriate screws M8 and making sure to block such screws on each side.
- 3) Lift from the inferior part (footboard) the frame and place the safety staff "G" in a way that the frame cannot fall in to the initial position.
- 4) Insert the pistons "E" into the small pins "F" having care to put them with the thinner part (the stem) reverse to the low and block them with the appropriate radial Seger.
- 5) PLACE THE DOUBLE MATTRESS OR THE TWO SINGLE MATTRESSES ABOVE THE OPEN FRAME.
- 6) After taking off the safety staff, lean it to the appropriate supports, push from the handle to the low (or from the central part of the footboard reverse to the low) till you close it.

* N.B. È importante che, quando si abbassa il telaio, ci sia sopra il materasso, in quanto la forza dei pistoncini è rapportata al peso del materasso stesso. QUALORA SI RICONTRASSE IL MAL FUNZIONAMENTO DI QUALCHE PARTICOLARE, SOPRATTUTTO IL PISTONE "E", QUESTO, PER ESSERE SOSTITUITO, VÀ RICONSEGNA TO AL FORNITORE.

* N.B. Es importante que cuando se baja el respaldo el colchon venga apoyado, en cuanto la fuerza de los pistones se regula con el peso del colchón. SI ALGUN ELEMENTO NO TUVIESE QUÉ FUNCIONAR BIEN, PARA LA SOSTITUCION HAY QUE DEVOLVER LA PIEZA AL PROVEDOR.

* P.S. Es ist wichtig, dass beim Herunterziehen des Bettrahmens die Matratze aufliegt, da sich die Kraft der Kolben gemäß des Gewichts der Matratzen verhält. SCHLECHT FUNKTIONIERENDE TEILE (VOR ALLEM DER KOLBEN "E"), MÜSSEN ZUM AUSTAUSCH AN DEN LIEFERANTEN ZURÜCKGESANDT WERDEN

* N.B. Il est très important que le matelas soit appuyé sur le chassiss quand on baisse ce dernier, car la force des petits pistons est en rapport au poids du matelas. SI VOUS RECONTRER UN MAUVAIS FONCTIONNEMENT DE QUELQUES PARTICULIERS, SOR TOUT LE PISTON "E", IL FAUT LE RENDRE AU FOURNISSEUR AFIN D'AVOIR L'ECHANGE.

* N.B.: It's very important that, when you lower the frame, the mattress must be already placed on it, as the force of the two pistons is proportioned to the weight of the mattress. IN CASE SOME PARTICULARS ARE NOT PROPERLY WORKING (MOSTLY IF IT IS THE PISTON "E") THEY HAVE TO BE RETURNED TO THE SUPPLIER IN ORDER TO BE CHANGED.

